



Air Release valve

Size range:DN25-DN300

Pressure ratings:PN10 PN16

Body:Ductile Iron

Trim:SS304 SS316 etc

Connection:ARVS/KARS-BPT threaded, KARX-Flanged

Working temperature: -10°C~+80°C

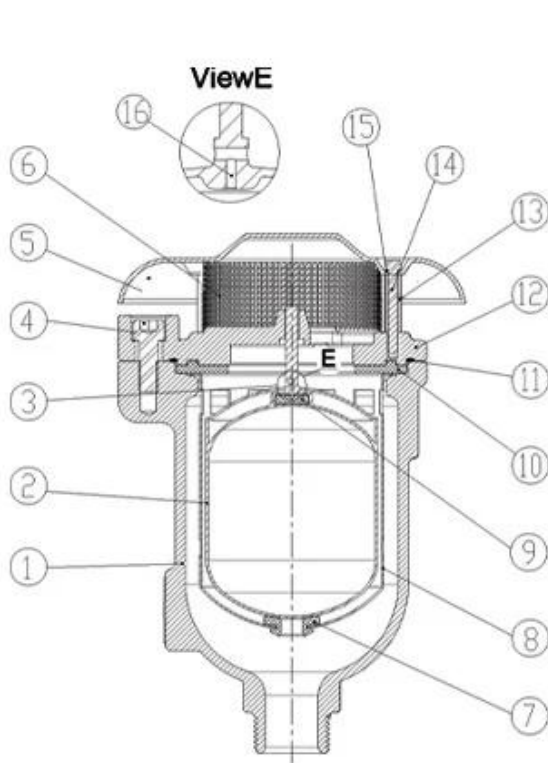

DN25-DN50

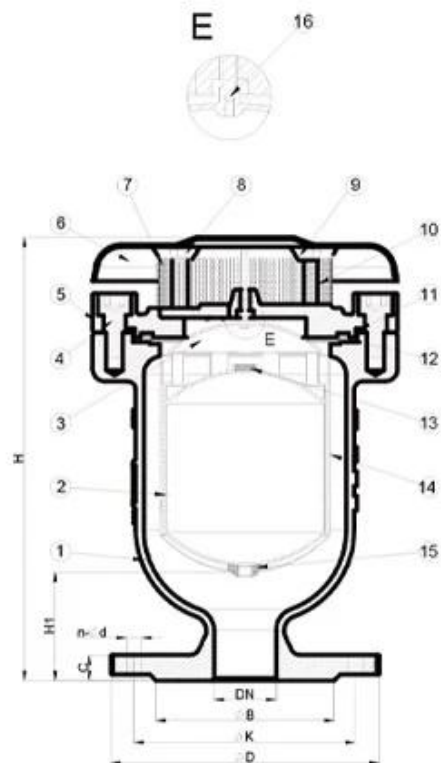

DN50-DN300

說明:

1. 閥體
 2. Aerokinetic 空氣動力學
 3. Bottom Rubber Buffer 底部橡膠緩衝器
 4. 閥蓋
 5. 閥蓋密封墊
- .com BS EN 1074-4

COMPANY INFORMATION



RKSfluid 係由 1997 年開始，在 Liaoning 省，中國，設有工廠，生產各種工業用液壓缸。該公司擁有先進的 CNC 加工設備，並採用 ISO 9001 國際標準進行生產。此外，該公司還擁有完善的质量管理体系，確保產品的高質量和穩定性。RKSfluid 的液壓缸產品廣泛應用於各種工業領域，如礦山、建築、機械等。該公司還提供專業的技術支持和售後服務，確保客戶的滿意度。

該公司獲得的認證包括：GB、ISO、German and American Standard、TUV、CE、Adwo- 2000、ISO9001、TS、API。

該公司還提供專業的技術支持和售後服務，確保客戶的滿意度。該公司還提供專業的技術支持和售後服務，確保客戶的滿意度。

該公司還提供專業的技術支持和售後服務，確保客戶的滿意度。該公司還提供專業的技術支持和售後服務，確保客戶的滿意度。

該公司還提供專業的技術支持和售後服務，確保客戶的滿意度。該公司還提供專業的技術支持和售後服務，確保客戶的滿意度。

該公司還提供專業的技術支持和售後服務，確保客戶的滿意度。

COMPANY FACTORY



- i. 閥門的生產過程採用先進的生產設備和技術，確保產品的高質量和穩定性。
- ii. 閥門的生產採用 CNC 加工技術，確保產品的精確度和一致性。
- iii. 閥門的生產過程採用嚴格的質量控制體系，確保產品的可靠性和耐用性。

iv ـــــــــــــــــــــــــ ـــــــــــــــــــــــــ ـــــــــ ـــــــــ ـــــــــ ـــــــــ ـــــــــــــــــــــــــ ـــــــــ ـــــــــــــــــــــــــ ـــــــــــــــــ ـــــــــــــــــ ـــــــــــــــــ ـــــــــــــــــ.

v ـــــــــــــــــ ــــــــــــــــ: GB ــــــــ German Standard ــــــــ American Standard ــــــــ Tuv CE ــــــــ ISO 9001 ــــــــ ADWO-2000 ــــــــ TS ــــــــ PED ــــــــ WRC WRAS ــــــــ KTW ــــــــ API 6D ــــــــ API609.

ــــــــــــــــــــــــ ــــــــــــــــ ــــــــــــــــ ــــــــ ــــــــ ــــــــ ــــــــ ــــــــ ــــــــ ــــــــ ــــــــ ــــــــ ــــــــ ــــــــ ــــــــ :ــــــــــــــــــــــــ ــــــــــــــــــــــــ ــــــــــــــــــــــــ ــــــــــــــــــــــــ ــــــــــــــــ ــــــــ ــــــــــــــــــــــــ / ــــــــــــــــ / ــــــــــــــــ ــــــــــــــــ ــــــــ ــــــــــــــــــــــــــــــــ ــــــــــــــــــــــــ ــــــــ.



COMPANY QUALIFICATION



COMPANY EXHIBITION



Partners



Delivery



Payment



:□□□□□□□□

□□□□□□□□ □□□□ □□□□□□□□ □□ □□□ □ □□□□□□ □□□ □□□□□ □□□ □□□

A: .□□□□□□□□ □□□□ □ □□□□□□□ □ □□□□□ □ □□□□□□□ □□□□ □ □□□□□□□ □□□□

□□□□□ □□□□ □ □□□□□□□□ □□□□□ □□□□□ □□ □□

