

Das Druckminderventil Modell 200 reduziert automatisch einen höheren Eingangsdruck auf einen stetig niedrigeren Hinterdruck, unabhängig von sich ändernder Durchflussrate und/oder variierendem Eingangsdruck.

Bei diesem Ventil handelt es sich um einen präzisen, vorgesteuerten Regler, der den Hinterdruck auf einem neu festgelegten Grenzwert halten kann. Wenn der Hinterdruck die Druckeinstellung des Steuerpiloten übersteigt, schließen das Hauptventil und das Pilotventil tropfdicht.

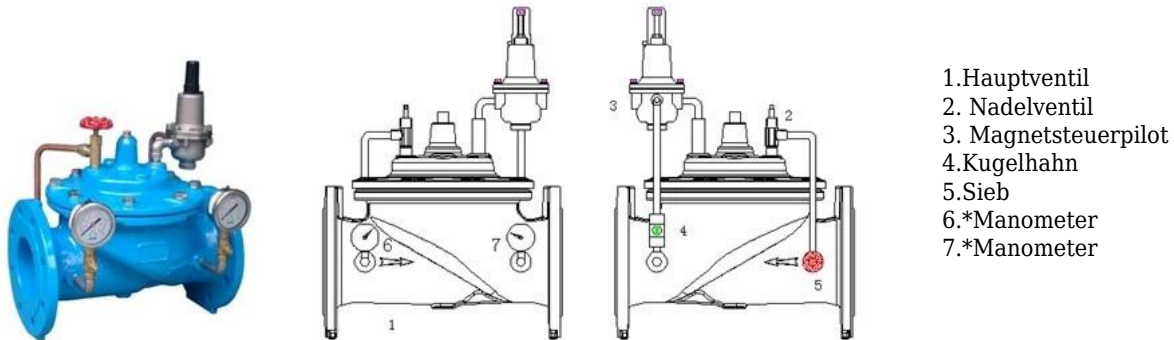

- 1. Hauptventil
- 2. Nadelventil
- 3. Magnetsteuerpilot
- 4. Kugelhahn
- 5. Sieb
- 6.*Manometer
- 7.*Manometer

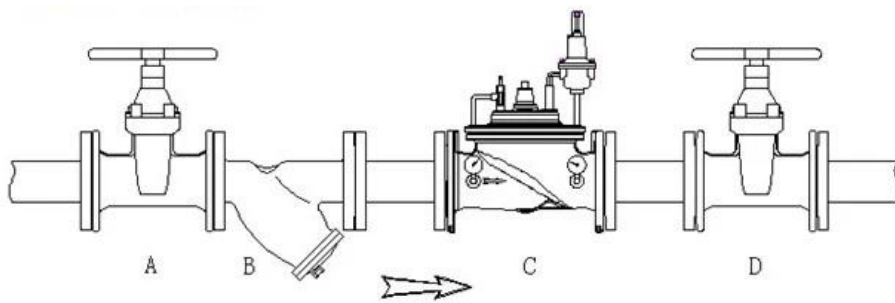

Warum uns wählen

1. Wir bieten die wettbewerbsfähigsten Lösungen mit dem professionellsten technischen Support, dem umfassendsten Qualitätsmanagement und dem hochwertigsten Kundenservice.

2. Wir versprechen:

Produktgarantie: 24 Monate.

Antwort: 24 Stunden online mit Every Day



COMPANY INFORMATION



I Geschäftsbereich: Produkte zur Flüssigkeitskontrolle, Technologie und Umweltschutzprodukte.

II Fortschrittliche CNC-Bearbeitungszentren, professionelle Prozesszellen, umfangreiche Schweißausrüstung, automatische Montagelinien und Beschichtung.

III Chinas Standard-Referenzeinheit, um an der Entwicklung relevanter Standards für die Ventilindustrie teilzunehmen.

IV Wir haben ein Forschungs- und Entwicklungszentrum in Houston, Texas, in den Vereinigten Staaten eingerichtet.

V Produktstandard: GB, deutscher Standard, amerikanischer Standard, TÜV CE, ISO 9001, ADWO-2000, TS, PED, WRC WRAS, KTW, API 6D, API609.

VI Hauptproduktion: [Absperreklappe](#), Kugelhahn, Absperrschieber, Rückschlagventil, Kugelventile, Rohrverschraubungen, manuelle/pneumatische/elektrische Stellantriebe, Ventiltteile



COMPANY QUALIFICATION



COMPANY EXHIBITION



Partners



FAQ

F: Welche Informationen benötigen wir, wenn ich ein Angebot benötige?

A: Ventilmaterialien, Temperatur, Druck, Medium, Anwendungssystem.

F: Können Sie Aktuatoren bereitstellen, was Sie haben?

A: Pneumatische, elektrische, hydraulische, Magnetventile. RKSfluid Aktuatoren übernehmen die US-Technologie. Was Sie brauchen, sagen Sie uns einfach.

F: Wie hoch ist Ihre Produktionskapazität?

A: RKSfluid verfügt über vier Werke, die die von Ihnen benötigten Produkte liefern können.

F: Produktionsvorlaufzeit

A: Normale Produkte sind innerhalb von 2 bis 5 Werktagen auf Lager. Maßgeschneidert auf Ihren Bedarf.

F: MOQ

A: 1 Stück für alle Produkte.

F: Wie sieht es mit der Qualitätssicherung aus?

A: 100 % Qualitätsprüfung vor der Auslieferung, 2 Jahre Garantie. Sorgen Sie für die Betriebssicherheit Ihres Systems.

Wir haben TÜV-, API-, WRAS-, CE- und ISO-Zertifizierung.

Standardkonform mit DIN, ASME, BS EN, JIS, API, AWWA.

F: Wie können Sie unseren Kunden einen qualitativ hochwertigen Service bieten?

A: RKSfluid Wir besitzen 20 Jahre Erfahrung und mehr als 70 Forschungs- und Entwicklungsingenieure bieten Ihnen technischen Support, Modellauswahl und Installationsanleitung.