

Features



Air Release valve

Size range:DN25–DN300

Pressure ratings:PN10 PN16

Body:Ductile Iron

Trim:SS304 SS316 etc

Connection:ARVS/KARS–BPT threaded, KARX–Flanged

Working temperature: $-10^{\circ}\text{C}\sim+80^{\circ}\text{C}$

Die Beschreibung:

1. Fortgeschrittenes Design mit einfachem Mechanismus, starker Schwimmer, um ein Riss während des plötzlichen Wasserhammers und schneller Schließung zu verhindern. 2. Aerokinetik -Mechanismus, um dem Verlust des Atems unter einer höheren Luftgeschwindigkeit zu widerstehen, sogar bis zur Schallgeschwindigkeit der Luft. 3. Grundlegende Gummi -Pad zur Kollisionsprävention und leicht mit geeigneten Löchern um den Käfig während der Leere abtropfen lassen. Der Bildschirm im Freien ist eine Option für die Sicherheit und verhindert Insekten oder Vögel. 4. Nein, Arme oder Hebel, um Vibrationen, Beugung, direkte Schließung des Schwimmers zu vermeiden. 5.com mit BS in 1074-4

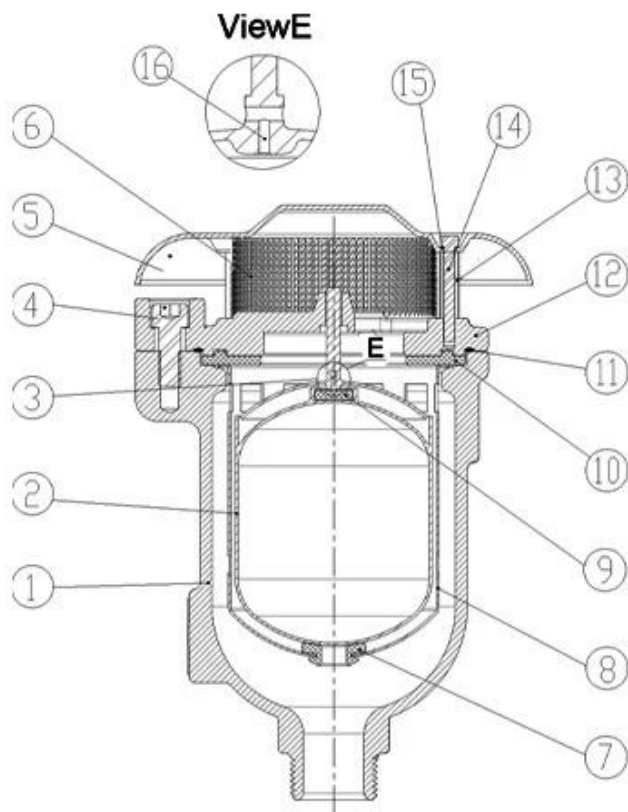

DN25-DN50

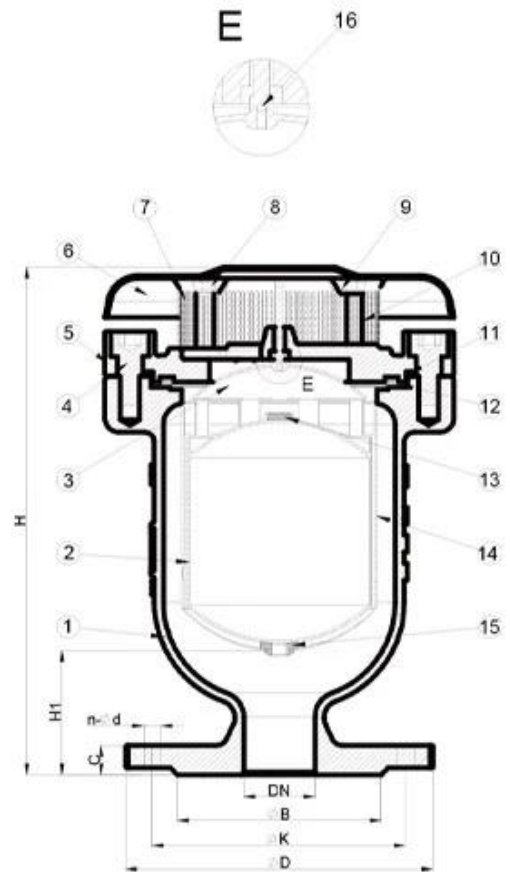

DN50-DN300

Our Factory



RKSfluid wurde 1997 gegründet. Wir sind ein Produktionsworkshop für die Gießerei und Zentrum für Bearbeitung, Forschungs- und Entwicklungs- und Qualitätsinspektionszentrum. Die Herstellung Die Installationen umfassen CNC -Bearbeitungszentren, professionelle

Behandlungszellen, ein breites Spektrum
Schweißgeräte, automatische Montagelinien und Beschichtung. Wir haben ein Team für Design gegründet,
Forschung. Unser neues Testzentrum als öffentliches Service -Plattform -
Testzentrum in
Die Provinz Liaoning wird zum Standard -GB der chinesischen
Ventilreferenzeinheit, um teilzunehmen
Bei der Entwicklung relevanter Standards der Ventilindustrie. Um die zu beschleunigen
Erweiterung der Integration von Unternehmen und Ressourcen im Ausland und zur Unterstützung des Erfolgs von R&Ds
Flüssigkeitsverkäufe in den USA, Deutschland, Russland. Wir haben einen amerikanischen Agenten. Unsere Produktdesignstandards
Deckung: GB, ISO, Deutscher und amerikanischer Standard, von TÜV für dieses und Adwo 2000, zugelassen, genehmigt.
ISO9001, TS, API. Unsere Produkte: Manuelle Ballventile, pneumatisch und elektrisch,
Schmetterlingsventile und Türventile. Anti-Return-Ventile, automatische Steuerventile. Castings und
Anpassung: Ventilkörper, Hüte, Scheiben, Stängel, Getriebe, universelle Kupplungen, Zaumenadapter,
Pressende Becher. Nach Jahren der Entwicklung verbessern wir uns weiter und suchen Innovationen
während zu "bewährter Technologie, höherer Funktionen und legendärer Wert" als unser
Produktwertphilosophie. Kundenzufriedenheit ist unser Arbeitsziel!
I Aktivitätsfeld: Fluidkontrollprodukte, Technologien und Umweltschutzprodukte.

II Fortgeschrittene CNC -Bearbeitungszentren, professionelle Prozesszellen, Schweißgeräte, automatische Montagelinien und Beschichtung.

III Standardreferenzabteilung Chinas, um an der Entwicklung der relevanten Standards der Ventilindustrie teilzunehmen.

IV Wir haben in den USA ein Forschungs- und Entwicklungszentrum in Houston, Texas, gegründet.

V Produktstandard: GB, Deutscher Standard, American Standard, Tuv CE, ISO 9001, ADWO-2000, TS, PED, WRC WRA, KTW, API 6d, API609.

VI-Hauptproduktion: Schmetterlingsventil, Kugelventil, Netzventil, Anti-Return-Ventile, Globusventile, Rohrbeschläge, manuell / pneumatischer / elektrischer Aktuator, Ventiltteile.

Our Certificates



Exhibition Photos

