



RKSfluid®

A key Valve in Flow Control



Butterfly Valve



Ball Valve



Gate Valve



Globe Valve



Check Valve



Pipe Fittings

Introduction



Our Aluminum valve handwheel gearbox, 90 ° slewing drive device is suitable for butterfly valve, ball valve and plug valve and so on. The aluminum alloy material body after static electricity powder coating has an excellent appearance, strong adhesion/mechanical property and anti-corrosion/wear resistance.

Square: 8/ 9/ 11/ 14/ 17/ 19/ 22/ 27

ISO 5211 Flange Type: F05/ F07/ F09/ F10/ F12/ F14/ F16/ F25

Features

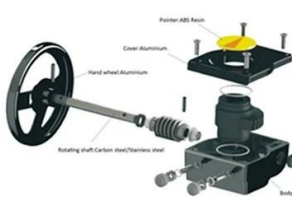

- ◆ ISO 5211 direct mount patterns.
- ◆ Filled with special lubricant before leaving the factory.
- ◆ Weatherproof is IP 65.
- ◆ The output torque range: 180-5500NM
- ◆ 5 degrees angle adjusting.
- ◆ All aluminum shell light and beautiful.

Application Scenario



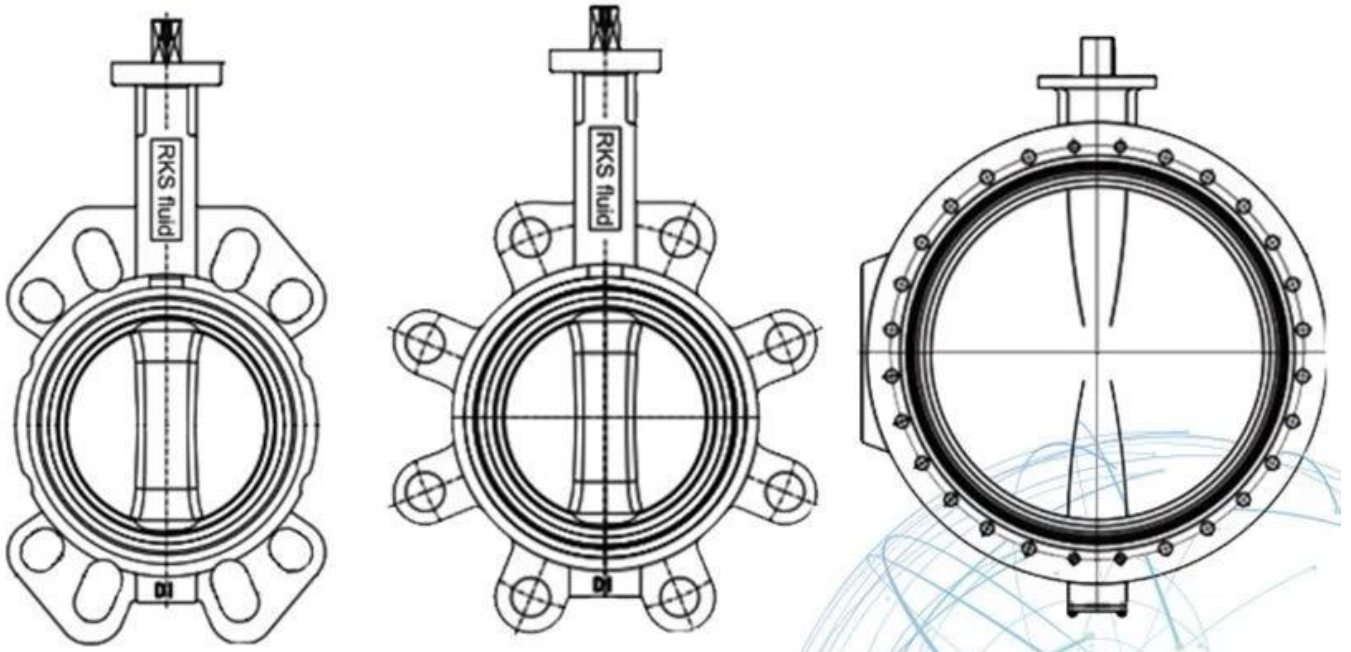

APPLICATION SCENARIO



Industrial water application



Power plant



Sea water desalination



Water treatment



Water supply and drainage



HAVC



Food and drug



Water transport



Our Factory



Company Advantages

01

21 years of professional experience

03

Independent research and development team
28 top senior professional researchers

05

100% high level ex-factory inspection

07

2 years quality assurance, repair and replacement

4 factories

02

2 professional testing centers

04

High quality imported materials

06



RKSfluid wurde 1997 gegründet. Wir sind eine Produktionswerkstatt für Gießerei und Bearbeitungszentrum, Forschungs- und Entwicklungszentrum und Qualitätskontrollzentrum.

Die Herstellung

Zu den Einrichtungen gehören CNC-Bearbeitungszentren, professionelle Bearbeitungszellen und ein breites Spektrum

Schweißgeräte, automatische Montage- und Beschichtungslinien. Wir haben ein Team für Design aufgebaut,

Forschung & Entwicklung. Unser neues Testzentrum als öffentlich-rechtliches Plattform-Testzentrum in

Provinz Liaoning, Werden Sie zum Standard-GB der chinesischen Ventilreferenzeinheit, um teilzunehmen

bei der Entwicklung der relevanten Normen der Ventilindustrie. Um das zu beschleunigen Ausbau des Auslandsgeschäfts und der Ressourcenintegration sowie Unterstützung des Erfolgs von RKS

Flüssigkeitsverkauf in den USA, Deutschland, Russland. Wir haben US-Agent. Unsere Produktdesignstandards

Deckblatt: GB, ISO, deutscher und amerikanischer Standard, vom TÜV für CE und ADWO-2000 genehmigt,

ISO9001, TS, API. Unsere Produkte: Manuelle, pneumatisch und elektrisch betätigte Kugelhähne,

Absperrklappen und Schieber. Rückschlagventile, automatische Regelventile. Castings und Armaturen: Ventilkörper, Motorhauben, Scheiben, Vorbauten, Getriebe, Universalkupplungen, Flanschadapter,

Gewindeschneid-Sättel. Nach Jahren der Entwicklung entwickeln wir uns weiter und suchen nach Innovationen

bei der Einhaltung von "Bewährte Technologie, überlegene Funktionen und legendären Wert" als unsere

Produktwertphilosophie. Kundenzufriedenheit ist unser Arbeitsziel! RKSfluid wurde 1997 gegründet.

Wir sind eine Produktionswerkstatt für Gießerei und

Bearbeitungszentrum, Forschungs- und Entwicklungszentrum und Qualitätskontrollzentrum.

Die Herstellung

Zu den Einrichtungen gehören CNC-Bearbeitungszentren, professionelle Bearbeitungszellen und ein breites Spektrum

Schweißgeräte, automatische Montage- und Beschichtungslinien. Wir haben ein Team für Design aufgebaut,

Forschung & Entwicklung. Unser neues Testzentrum als öffentlich-rechtliches Plattform-Testzentrum in

Provinz Liaoning, Werden Sie zum Standard-GB der chinesischen Ventilreferenzeinheit, um teilzunehmen

bei der Entwicklung der relevanten Normen der Ventilindustrie. Um das zu beschleunigen Ausbau des Auslandsgeschäfts und der Ressourcenintegration sowie Unterstützung des Erfolgs von RKS

Flüssigkeitsverkauf in den USA, Deutschland, Russland. Wir haben US-Agent. Unsere Produktdesignstandards

Deckblatt: GB, ISO, deutscher und amerikanischer Standard, vom TÜV für CE und ADWO-2000 genehmigt,

ISO9001, TS, API. Unsere Produkte: Manuelle, pneumatisch und elektrisch betätigte Kugelhähne,

Absperrklappen und Schieber. Rückschlagventile, automatische Regelventile. Castings und Armaturen: Ventilkörper, Motorhauben, Scheiben, Vorbauten, Getriebe, Universalkupplungen, Flanschadapter,

Gewindeschneid-Sättel. Nach Jahren der Entwicklung entwickeln wir uns weiter und suchen nach Innovationen

bei der Einhaltung von "Bewährte Technologie, überlegene Funktionen und legendären Wert" als unsere

Produktwertphilosophie. Kundenzufriedenheit ist unser Arbeitsziel!

I Geschäftsbereich: Fluid Control-Produkte, Technologie- und Umweltschutzprodukte.

II Fortschrittliche CNC-Bearbeitungszentren, professionelle Prozesszellen, Schweißgeräte, automatische Montagelinien und Beschichtungen.

III Chinas Standardreferenzeinheit, um an der Entwicklung relevanter Normen für die Ventilindustrie mitzuwirken.

IV Wir haben in Houston, Texas, USA, ein Forschungs- und Entwicklungszentrum eingerichtet.

V Produktnorm: GB, Deutsche Norm, Amerikanische Norm, TÜV CE, ISO 9001, ADWO-2000, TS, DGRL, WRC WRAS, KTW, API 6D, API609.

VI Hauptproduktion: Absperrklappe, Kugelhahn, Absperrschieber, Rückschlagklappe, Absperrklappen, Rohrverschraubungen, manueller / pneumatischer / elektrischer Antrieb, Ventileile.

Exhibition Photos



Our Certificates



FAQ

F: Wenn ich ein Angebot benötige, welche Informationen benötigen wir?

A: Materialien der Ventile, Temperatur, Druck, Medium, Anwendungssystem.

F: Können Sie Stellantriebe bereitstellen, was Sie haben?

A: Pneumatische, elektrische, hydraulische, Magnetventile. RKSfluid-Antriebe übernehmen die USA-Technologie. Was Sie brauchen, sagen Sie uns einfach.

Q: Was ist Ihre Produktionskapazität?

A: RKSfluid verfügt über vier Werke, die die Produkte liefern, die Sie benötigen.

Q: vorlaufzeit

A: Normale Produkte haben Lager in 2 ~ 5 Arbeitstagen. Maßgeschneiderte basis auf ihre notwendigkeit.

Q: MOQ

A: 1 stück für alle produkte.

Q: wie über die Qualitätssicherung?

A: 100% qualitätsprüfung vor anlieferung, 2 jahre garantie. Stellen Sie die Sicherheit Ihres Systems sicher.

Wir haben TÜV, API, WRAS, CE, ISO zertifizierung.

Standard entsprechen DIN, ASME, BS EN, JIS, API, AWWA.

F: Wie können Sie unseren Kunden qualitativ hochwertigen Service bieten?

A: RKSfluid besitzt 20 Jahre Erfahrung und mehr als 70 Forschungs- und Entwicklungsingenieure bieten technischen Support, Modellauswahl und Installationsanleitung für Sie.