

## DESIGN FEATURES

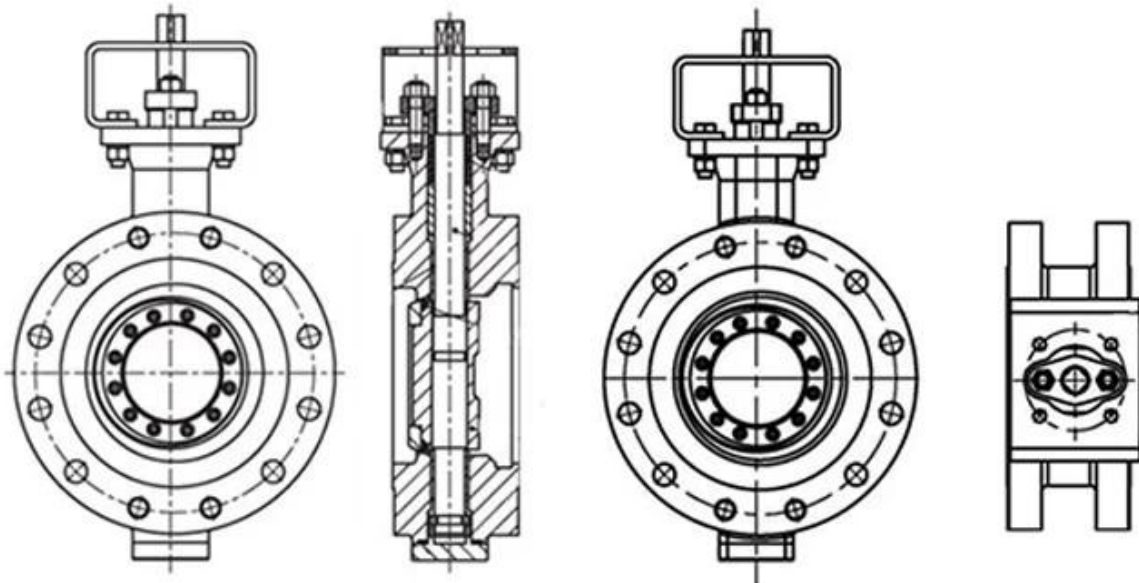

- 1.Elastic stainless steel sealing ring,"0"leakage
- 2.Fireproof structural design,blow-out proof stems
- 3.Auto welding plasma powder surfacing valve seat
- 4.Hollow design, reduces flow resistance
- 5.Interchangeable DSS entity seal / multiple-piece
- 6.stainless and graphite seal
- 7.ISO5211 Mounting platform,simple connection



# APPLICATION SCENARIO



Industrial water application



Power plant



Sea water desalination



Water treatment



Water supply and drainage



HAVC



Food and drug



Water transport



## COMPANY INFORMATION



I campo dell'attività: prodotti per il controllo dei fluidi, tecnologie e prodotti per la protezione ambientale.

II Centri di lavorazione CNC avanzati, celle di processo professionale, attrezzature di saldatura ad ampio raggio, linee di montaggio automatico e rivestimento.

III Unità di riferimento standard della Cina, per partecipare allo sviluppo di standard pertinenti del settore delle valvole.

IV Abbiamo creato un centro di ricerca e sviluppo a Houston, in Texas, negli Stati Uniti.

V Standard di prodotto: GB, standard tedesco, standard americano, TUV CE, ISO 9001, ADWO-2000, TS, PED, WRC WRA, KTW, API 6D, API609.

VI Produzione principale: valvola a farfalla, valvola a sfera, valvola a griglia, valvole anti-ritorno, valvole globali, raccordi per tubi, attuatore manuale / pneumatico / elettrico, parti della valvola.

# COMPANY QUALIFICATION



## COMPANY EXHIBITION



### FAQ

D: Se ho bisogno di un preventivo, quali informazioni abbiamo bisogno?

A: Materiali della valvola, temperatura, pressione, medio, sistema di applicazione.

D: Puoi fornire attuatori, cosa hai?

A: valvole pneumatiche, elettriche, idrauliche, solenoidi. Gli attuatori RKSfluid adottano la tecnologia americana. Hai bisogno, dirci.

D: Qual è la tua capacità produttiva?

A: RKSfluid ha quattro piante in grado di fornire i prodotti di cui hai bisogno.

D: Tempo di produzione

A: I prodotti normali hanno scorte in 2 ~ 5 giorni lavorativi. Base personalizzata sulla tua necessità.

D: Moq

A: 1pc per tutti i prodotti.

D: e assicurazione di qualità?

A: Test di qualità 100% prima della consegna, 2 anni di garanzia. Assicurati che la sicurezza del sistema.

Abbiamo ottenuto la certificazione TUV, API, WRAS, CE, ISO.

Conformità standard con Din, ASME, BS EN, JIS, API, AWWA.

D: Come potresti fornire un servizio di qualità ai nostri clienti?

A: RKSfluid ha 20 anni di esperienza e più di 70 ingegneri di ricerca e sviluppo forniscono

supporto tecnico, selezione di modelli e suggerimenti per l'installazione per te.