

1. 閘門/閘門的安裝與維護說明書
 2. 閘門的安裝與維護說明書
 3. 閘門的安裝與維護說明書
 4. 閘門的安裝與維護說明書

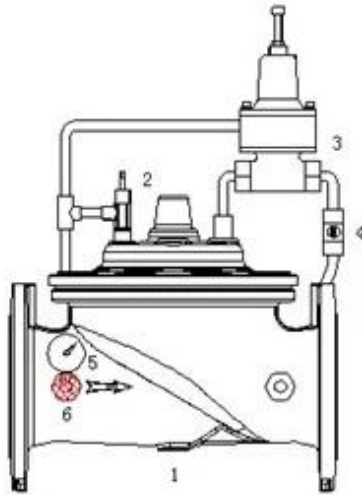

1. 閘門
2. 執行器
3. 閘門密封件
4. 閘門
5. 閘門
6. *閘門

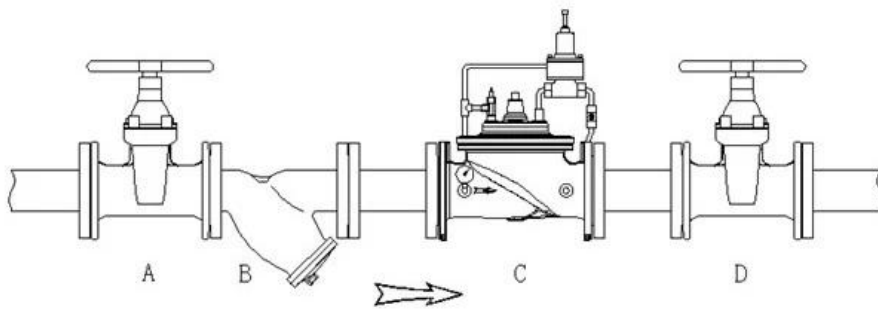

閘門

1. 閘門的安裝與維護說明書
2. 閘門的安裝與維護說明書:
閘門24小時
閘門 : 閘 24 小時



COMPANY INFORMATION



- I 工厂拥有完善的质量管理体系
- II 工厂拥有 CNC 加工中心 能够满足各种复杂零件的加工需求
- III 工厂拥有完善的质量管理体系
- IV 工厂拥有完善的质量管理体系
- V 工厂拥有 GB 质量管理体系 TUV CE ISO 9001 ADWO-2000 TS PED WRC WRAS KTW API 6D API609
- VI 工厂拥有 完善的质量管理体系



COMPANY QUALIFICATION



