

**RKSfluid®**



**RKSfluid®**



**RKSfluid®**



**RKSfluid®**



**RKSfluid®**



**RKSfluid®**



RKSfluid®



RKSfluid®





## DESIGN FEATURES

### DURABLE

- No-pin connection, 1 pc blow-out proof stem
- DI/CI Nodularity over 95%

### ANTI-CORROSION

- Material: Epoxy powder:  , Earth Best!
- Coating Thickness: 200-250µm
- Spraying temp: over 200°C. Doesn't fade, even wipe with diethyl ether

### QUALITY STANDARD

- 100% quality test, follow DIN, ASTM, JIS, GB/T, ISO, BS EN, API
- ONLY ONE Manufacturer get CE certification up to DN1800
- 2 years warranty. 15000 times On-off test, 30000 times Destructive experiment



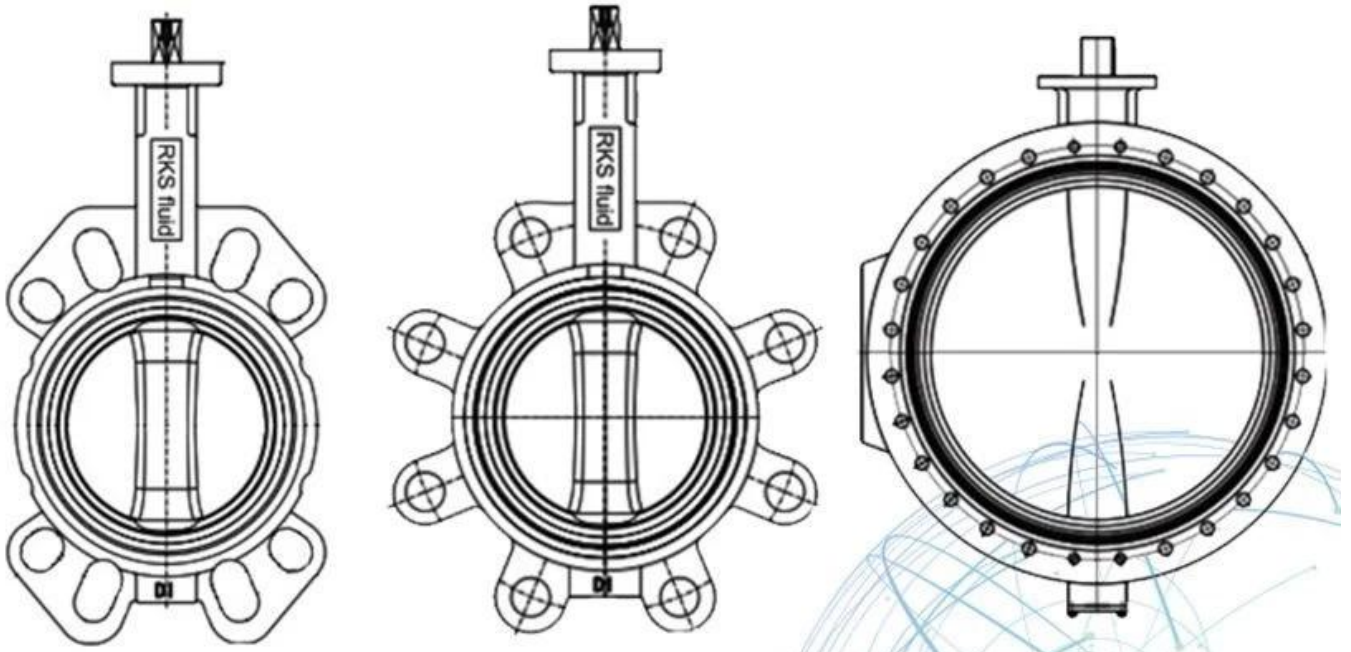

## APPLICATION SCENARIO



Industrial water application



Power plant



Sea water desalination



Water treatment



Water supply and drainage



HAVC



Food and drug



Water transport

## Our Factory





## Exhibition Photos



RKSfluid 1997 年 成立。 公司 专注于  
 工业 流体 控制 系统 的研发 与 生产。 我们  
 采用 CNC 精密 加工， 确保 产品 的 精度 与 耐用 性。  
 我们的 产品 广泛应用于 石油 开采、 化工 生产、  
 食品加工 等领域。 我们 拥有 完善 的 售后服务 体系，  
 为客户提供 专业的 技术支持 与 培训。 我们 的产品  
 符合 GB、 ISO、 CE、 ADWO-2000、 TUV、 ISO9001、  
 TS、 API 等 国际 标准。 我们 的产品 具有 结构 紧凑、  
 运行 稳定、 维护 方便 等特点。 我们 的产品 广泛应用于  
 石油 开采、 化工 生产、 食品加工 等领域。 我们 拥有  
 完善 的 售后服务 体系， 为客户提供 专业的 技术支持  
 与 培训。 我们 的产品 符合 GB、 ISO、 CE、 ADWO-2000、  
 TUV、 ISO9001、 TS、 API 等 国际 标准。 我们 的产品  
 具有 结构 紧凑、 运行 稳定、 维护 方便 等特点。 我们  
 的产品 广泛应用于 石油 开采、 化工 生产、 食品加工  
 等领域。 我们 拥有 完善 的 售后服务 体系， 为客户  
 提供 专业的 技术支持 与 培训。 我们 的产品 符合 GB、  
 ISO、 CE、 ADWO-2000、 TUV、 ISO9001、 TS、 API 等  
 国际 标准。 我们 的产品 具有 结构 紧凑、 运行 稳定、  
 维护 方便 等特点。 我们 的产品 广泛应用于 石油 开采、  
 化工 生产、 食品加工 等领域。 我们 拥有 完善 的 售后  
 服务 体系， 为客户提供 专业的 技术支持 与 培训。 我们  
 的产品 符合 GB、 ISO、 CE、 ADWO-2000、 TUV、 ISO9001、  
 TS、 API 等 国际 标准。 我们 的产品 具有 结构 紧凑、  
 运行 稳定、 维护 方便 等特点。 我们 的产品 广泛应  
 用于 石油 开采、 化工 生产、 食品加工 等领域。 我们  
 拥有 完善 的 售后服务 体系， 为客户提供 专业的 技术  
 支持 与 培训。 我们 的产品 符合 GB、 ISO、 CE、 ADWO-  
 2000、 TUV、 ISO9001、 TS、 API 等 国际 标准。 我们  
 的产品 具有 结构 紧凑、 运行 稳定、 维护 方便 等特点。

- II 我们 CNC 精密 加工， 确保 产品 的 精度 与 耐用 性。
- III 我们 拥有 完善 的 售后服务 体系， 为客户提供 专业的 技术支持 与 培训。
- IV 我们 的产品 符合 GB、 ISO、 CE、 ADWO-2000、 TUV、 ISO9001、 TS、 API 等 国际 标准。

V 认证 : GB, ISO 9001, TUV CE, ADWO-2000, TS, PED, WRC WRAS, KTW, API 6D, API609.

VI 认证 : ISO 14001, ISO 45001, ISO 9001, ISO 27001, ISO 50001, ISO 13800, ISO / IEC 17025, ISO 9001.

