

RKSfluid®



RKSfluid®



RKSfluid®



RKSfluid®



RKSfluid®



RKSfluid®



DESIGN FEATURES

DURABLE

- No-pin connection, 1 pc blow-out proof stem
- DI/CI Nodularity over 95%

ANTI-CORROSION

- Material: Epoxy powder:  , Earth Best!
- Coating Thickness: 200-250µm
- Spraying temp: over 200°C. Doesn't fade, even wipe with diethyl ether

QUALITY STANDARD

- 100% quality test, follow DIN, ASTM, JIS, GB/T, ISO, BS EN, API
- ONLY ONE Manufacturer get CE certification up to DN1800
- 2 years warranty. 15000 times On-off test, 30000 times Destructive experiment



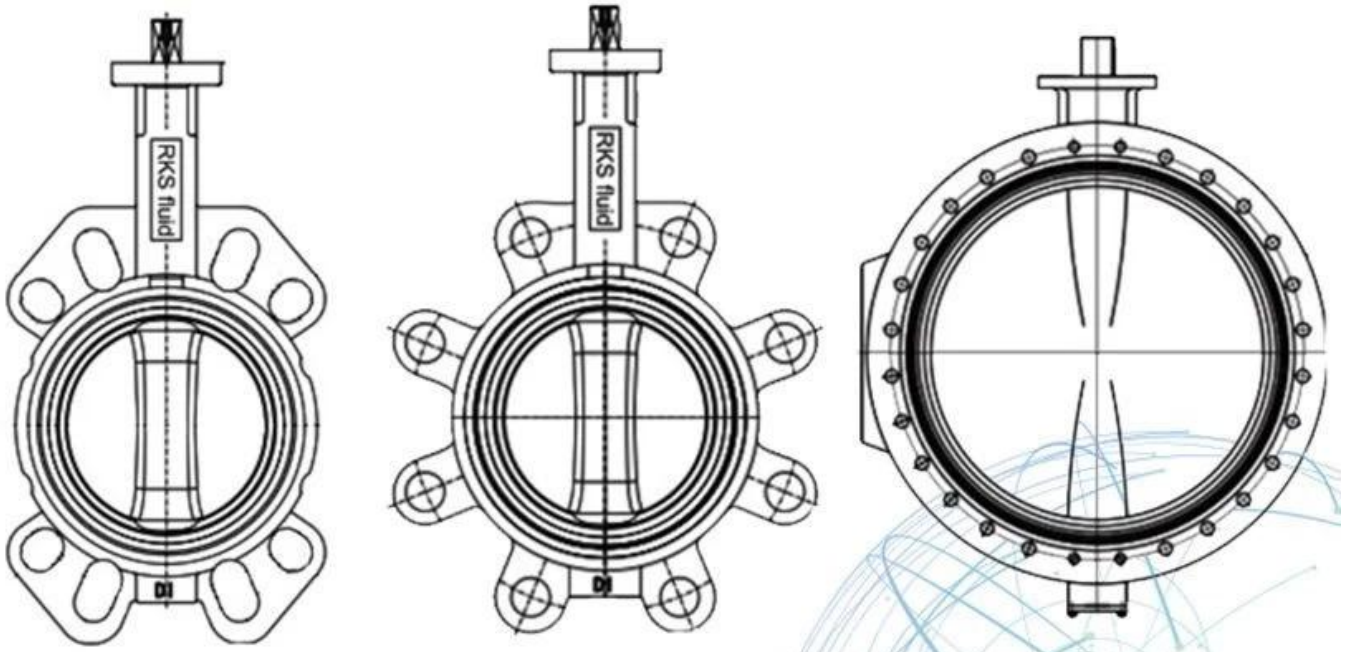

APPLICATION SCENARIO



RKSfluid 1997 年 開始營業。 鋼製 閘門
 鋼製 閘門, 鋼製 閘門 鋼製 閘門 鋼製 閘門。 鋼
 CNC 鋼製 閘門, 鋼製 閘門 鋼製 閘門 鋼製 閘門
 鋼製 閘門, 鋼製 閘門 鋼製 閘門。 鋼製 閘門 鋼製 閘門 鋼製 閘門。
 鋼製 閘門。 鋼製 閘門 鋼製 閘門 鋼製 閘門 鋼製 閘門 鋼製 閘門
 鋼製 閘門, 鋼製 閘門 鋼製 閘門 鋼製 閘門 GB 鋼製 閘門
 鋼製 閘門 鋼製 閘門 鋼製 閘門。 鋼製 閘門 鋼製 閘門
 鋼製 閘門 鋼製 閘門 鋼製 閘門 鋼製 閘門 RKS 鋼製 閘門
 鋼製, 鋼製, 鋼製 鋼製 鋼製 鋼製。 鋼製 鋼製 鋼製 鋼製。 鋼製 鋼製 鋼製 鋼製
 鋼製 : GB, ISO, 鋼製 鋼製 鋼製, CE 鋼製 ADWO-2000 鋼製 TUV 鋼製 鋼製,
 ISO9001, TS, API. 鋼製 鋼製 : 鋼製, 鋼製 鋼製 鋼製 鋼製 鋼製,
 鋼製 鋼製 鋼製 鋼製 鋼製 鋼製。 鋼製 鋼製, 鋼製 鋼製 鋼製。 鋼製 鋼製
 鋼製 : 鋼製 鋼製, 鋼製, 鋼製, 鋼製, 鋼製 鋼製, 鋼製 鋼製 鋼製 鋼製,
 鋼製 鋼製。 鋼製 鋼製 鋼製 鋼製 鋼製 鋼製 鋼製 鋼製 鋼製 鋼製。
 "鋼製 鋼製 鋼製 鋼製 鋼製 鋼製" 鋼製 鋼製 鋼製 鋼製
 鋼製 鋼製 鋼製。 鋼製 鋼製 鋼製 鋼製 鋼製 鋼製!
 I 鋼製 鋼製 : 鋼製 鋼製 鋼製, 鋼製 鋼製 鋼製 鋼製 鋼製。

II 鋼製 CNC 鋼製 鋼製, 鋼製 鋼製 鋼製, 鋼製 鋼製, 鋼製 鋼製 鋼製 鋼製 鋼製。

III 工厂 设备 先进 技术 研发 中心 建设 完成。

IV 工厂 设备 先进 技术 研发 中心 建设 完成。

V 工厂 设备 : GB, 工厂 设备, 工厂 设备, TUV CE, ISO 9001, ADWO-2000, TS, PED, WRC WRAS, KTW, API 6D, API609.

VI 工厂 设备 : 工厂 设备 先进, 工厂 设备, 工厂 设备, 工厂 设备, 工厂 设备, 工厂 设备, 工厂 / 工厂 / 工厂 设备, 工厂 设备。

Our Factory

