

Клапаны чека мяч Содержит мяч, который сидит на седенье, который имеет только одну сквозную дыру. Шар имеет немного больший диаметр, чем у сквозного (седенья). Когда давление за седеньем превышает это над шариком, жидкости разрешается течь через клапан. Но как только давление над шариком превышает давление под седеньем, мяч возвращается, чтобы отдохнуть на седенье, образуя уплотнение, которое предотвращает обратный поток. Шар перемещается вверх и вниз по клапану в зависимости от потока и уплотнения к обработанному седенью, когда поток или обратный поток не происходит, и уплотняется на седенье, чтобы остановить обратный поток. Клапаны с шариками, как правило, предпочтительны для использования на насосных станциях, так как они самоочищаются, когда шарик вращается во время работы и не имеет вертикально без технического обслуживания. RKSfluid предлагает как фланцевые, так и резьбовые соединения для шар -проверки.

Лицо к лицу: DIN3202-F6

Клапас

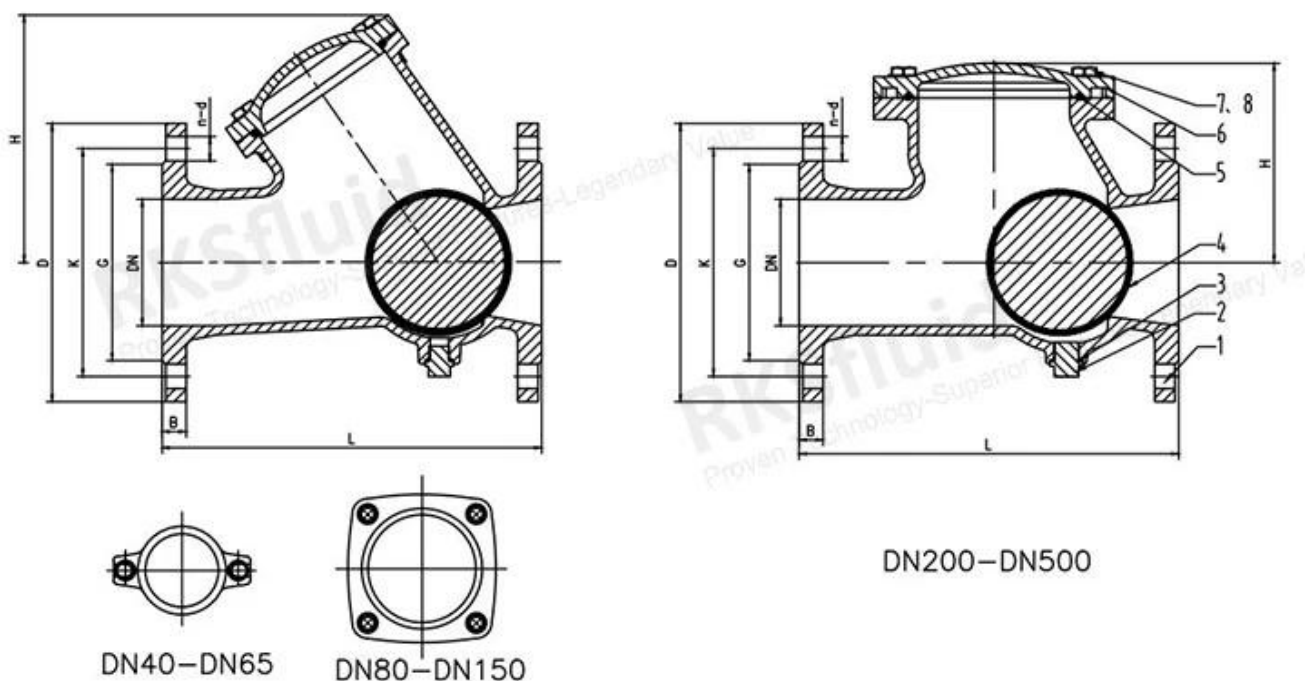

НЕТ.	Имя	Материал
1	Тело	Пластичный железо
2	Затыкать	AISI304 нержавеющей сталь
3	О кольцо	Нян
4	Мяч	Сталь+nbr
5	О кольцо	Нян
6	Капот	Пластичный железо
7	Болт	AISI304 нержавеющей сталь
8	Шайба	AISI304 нержавеющей сталь

Клапаны чека для шарика

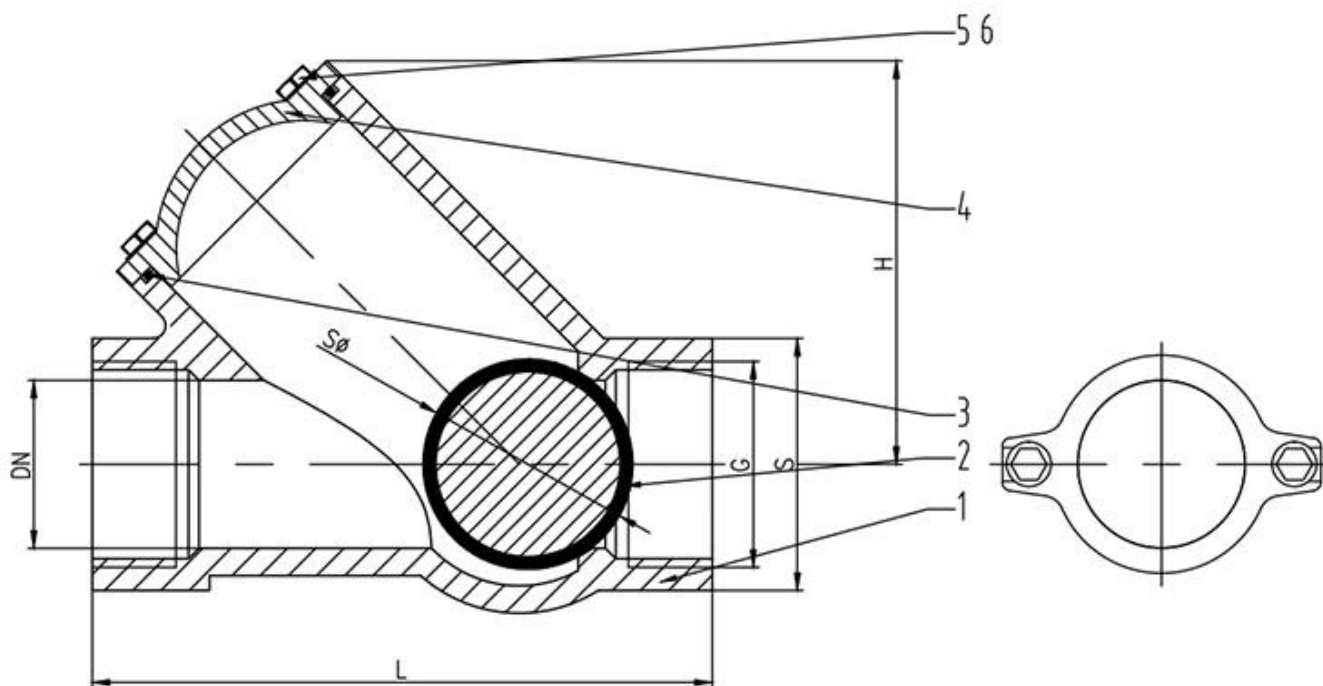

COMPANY INFORMATION



I Бизнес -область: продукты управления жидкости, технологии и продукты защиты окружающей среды.

Advanced CNC-обрабатывающие центры, профессиональные ячейки процесса, широкомасштабное сварочное оборудование, автоматические сборочные линии и

покрытие.

III Стандартная справочная единица Китая для участия в разработке соответствующих стандартов отрасли клапанов.

IV Мы создали центр исследований и разработок в Хьюстоне, штат Техас, в Соединенных Штатах.

V Стандарт продукта: GB, German Standard, American Standard, TUV CE, ISO 9001, ADWO-25000, TS, PED, WRC WRAS, KTW, API 6D, API609.

VI Main Production: клапан бабочки, шаровой клапан, затворный клапан, проверка клапана, шаровые клапаны, фитинги труб, ручной / пневматический / электрический привод, детали клапана.

COMPANY FACTORY

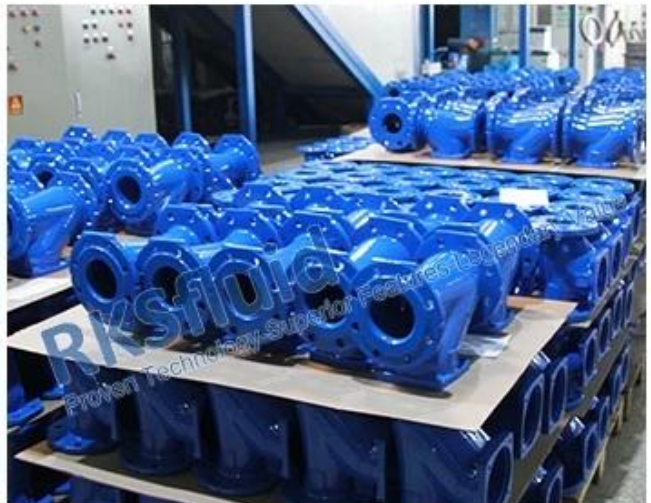

COMPANY EXHIBITION

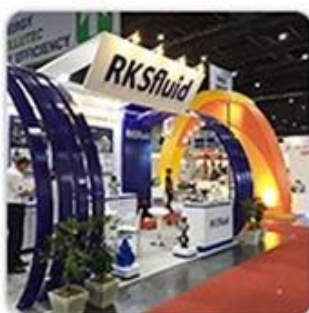

COMPANY QUALIFICATION



Partners



Delivery



Payment



Часто задаваемые вопросы

В: Если мне нужна цитата, какую информацию нам нужна?

А: Материалы клапанов, температура, давление, средняя система, система приложения.

В: Можете ли вы предоставить приводы, что у вас есть?

А: Пневматический, электрический, гидравлический, соленоидные клапаны. Приводы RKSfluid принимают технологии США. Что вам нужно, просто скажите нам.

В: Какова ваша продуктивная емкость?

А: RKSfluid имеет четыре завода, которые могут предоставить необходимые вам продукты.

В: Время выполнения производства

А: Нормальные продукты имеют запасы в 2 ~ 5 рабочих днях. Индивидуальная база на ваших потребностях.

Q: MOQ

А: 1pc для всех продуктов.

В: Как насчет обеспечения качества?

А: 100% качественный тест до доставки, 2 года гарантия. Убедитесь, что ваша система

работает безопасность.

Мы получили TUV, API, WRAS, CE, Сертификация ISO.

Стандартное соответствие DIN, ASME, BS EN, JIS, API, AWWA.

В: Как вы можете предоставить качественные услуги нашим клиентам?

А: RKSfluid владеет 20 -летним опытом, а более 70 инженеров исследований и разработок обеспечивают техническую поддержку, выбор модели и руководство по установке.