

DESIGN FEATURES



● TECHNICAL REQUIREMENT

- 1.Design standard:BS 5163.
- 2.Face to face:BS 5163.
- 3.Flanges standard:BS EN1092-2:1997 PN16.
- 4.Test standard:BS EN12266-1 Rate B.

● FEATURES

- Double flange metal seated gate valve
- Size Range:DN50-DN2000
- Standard-ISO/BS/DIN/AWWA/API
- Tests Standard-BS EN 12266-1
- Body Ring-Bronze/SS420/SS304/SS316
- Body-Ductile Iron /Cast Iron/Stainless Steel /WCB
- Fusion bonded epoxy coating-min 300 microns

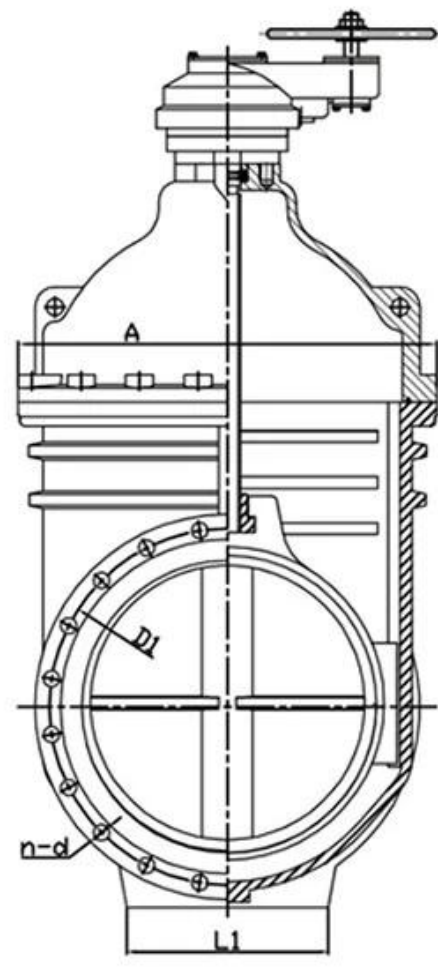
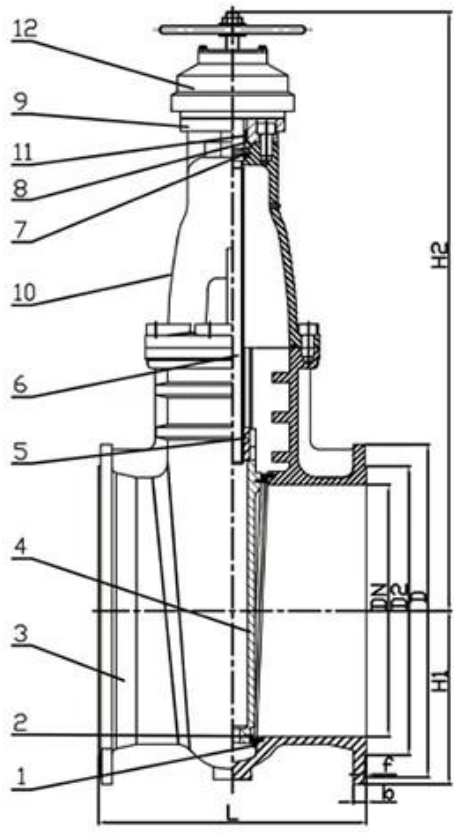

RELATED PRODUCTS



SMALL DIAMETER GATE VALVE
DN50-DN300,PN10/16/25



METAL SEATED GATE VALVE
DN350-DN600,PN10/16/25



LARGE DIAMETER METAL SEATED GATE VALVE
DN700-DN2000,PN10/16/25

APPLICATION SCENARIO



Industrial water application



Power plant



Sea water desalination



Water treatment



Water supply and drainage



HAVC



Food and drug



Water transport



COMPANY FACTORY



COMPANY INFORMATION



RKS Fluid была основана в 1997 году. Мы являемся производственным семинаром как для литейных, так и для обработки, исследовательских и разработчиков, а также центра качества. Производственные мощности включают в себя обработчики ЧПУ, ячейки профессиональной обработки, сварки широкого спектра, автоматическое сборку и покрытие. Мы создали команду для дизайна, исследований и разработок. Наш новый центр тестирования в качестве центра тестирования платформы общественной службы в провинции Ляонинг стал стандартным ГБ контрольного блока китайского клапана, чтобы участвовать в разработке соответствующих стандартов отрасли клапанов. Для ускорения расширения зарубежной интеграции бизнеса и ресурсов и поддержки успеха продаж жидкости RKS в США, Германии, России. У нас есть агент. Наши стандарты дизайна продукта охватывают: GB, ISO, немецкий и американский стандарт, одобренные TUV для CE и ADWO-2000, ISO9001, TS, API. Наши продукты: ручные, пневматические и электрически управляемые шариковые клапаны, клапаны бабочек и затворы. Проверьте клапаны, автоматические управляющие клапаны. Отливки и фитинги: тела клапанов, капоты, диски, стебли, коробку передач, универсальные муфты, адаптеры фланца, постукивание седлами. После годов развития мы продолжаем улучшать и ищем инновации, придерживаясь »к« доказанной технологии, превосходным функциям и легендарной ценности"Как нашу философию ценности продукта. Удовлетворенность клиентов - наша рабочая цель!

01

21 years of professional experience

03

Independent research and development team
28 top senior professional researchers

05

100% high level ex-factory inspection

07

2 years quality assurance, repair and replacement

4 factories

02

2 professional testing centers

04

High quality imported materials

06

COMPANY QUALIFICATION



COMPANY EXHIBITION



ЧАСТО ЗАДАВАЕМЫЕ ВОПРОСЫ:

В: Если мне нужна цитата, какую информацию нам нужна?

А: Материалы клапанов, температура, давление, средняя, система приложения.

В: Можете ли вы предоставить приводы, что у вас есть?

А: Пневматический, электрический, гидравлический, соленоидные клапаны. Приводы RKSfluid принимают технологии США. Что вам нужно, просто скажите нам.

В: Какова ваша продуктивная емкость?

А: RKSfluid имеет четыре завода, которые могут предоставить необходимые вам продукты.

Q: Время выполнения производства

А: Нормальные продукты имеют запасы в 2 ~ 5 рабочих днях. Индивидуальная база на ваших потребностях.

Q: MOQ

А: 1pc для всех продуктов.

В: Как насчет обеспечения качества?

А: 100% качественный тест до доставки, 2 года гарантия. Убедитесь, что ваша система работает безопасно.

Мы получили TUV, API, WRAS, CE, Сертификация ISO.

Стандартное соответствие DIN, ASME, BS EN, JIS, API, AWWA.

В: Как вы можете предоставить качественные услуги нашим клиентам?

А: RKSfluid владеет 20 -летним опытом, а более 70 инженеров НИОКР обеспечивают техническую поддержку, выбор модели и руководство по установке.